

FOCUS II



Caractéristiques techniques :

- Longueur 995mm
- Largeur 170mm
- Hauteur du mât 1578mm
- Hauteur totale 2046mm
- Masse 3450 g (prêt à naviguer)
- Surface de la grand-voile 38,85dm²
- Surface du foc 15,88dm²
- Surface totale des voiles 52,73dm²
- Coque en plastique peinte et décorée
- Mât et bômes en fibre de carbone
- Radio MHD4S 2,4 GHz incluse



ATTENTION

14 ans et plus.

Ceci n'est pas un jouet



Manuel d'utilisation

Ce modèle n'est pas un jouet
Ces instructions doivent être suivies sous la supervision d'un adulte.

Voilier radiocommandé Focus II

1- Ce modèle n'est pas destiné aux enfants, âge requis 14 ans minimum. L'assemblage et l'utilisation doivent toujours être effectués sous la supervision d'un adulte.

2- Prendre le temps de lire ces instructions attentivement et entièrement avant de débiter l'assemblage. Ce manuel contient toutes les informations relatives à la bonne utilisation et l'entretien du modèle.

Contenu de la boîte



Coque équipée du servo treuil
et du servo de safran



Radio MHD4S



Voiles

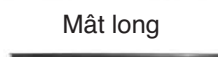

Mât long



Mât court



Bôme de foc



Bôme de grand-voile



Rallonges de mât



Tête de mât



Pièces du ber



Protections du ber



Visserie du ber



Safran



Palonnier de safran



Support de mât



Renfort



Ecrous cylindriques



Quille + lest



Joint torique



Corde élastique



Crochet



Anneaux de grand-voile



Fil de gréement



Tendeurs



Trappes de pont adhésives



Clef Allen

Éléments requis

-8 piles AA (4 pour l'émetteur, 4 pour le porte-piles du récepteur)

Présentation du voilier

Proue	L'avant du bateau
Poupe	L'arrière du bateau
Babord	Côté gauche du bateau, vu de l'arrière
Tribord	Côté droit du bateau, vu de l'arrière
Coque	Pièce principale du bateau
Pont	Surface supérieure de la coque
Quille	Partie immergée assurant la stabilité latérale du bateau
Safran	Gouverne permettant de diriger le bateau

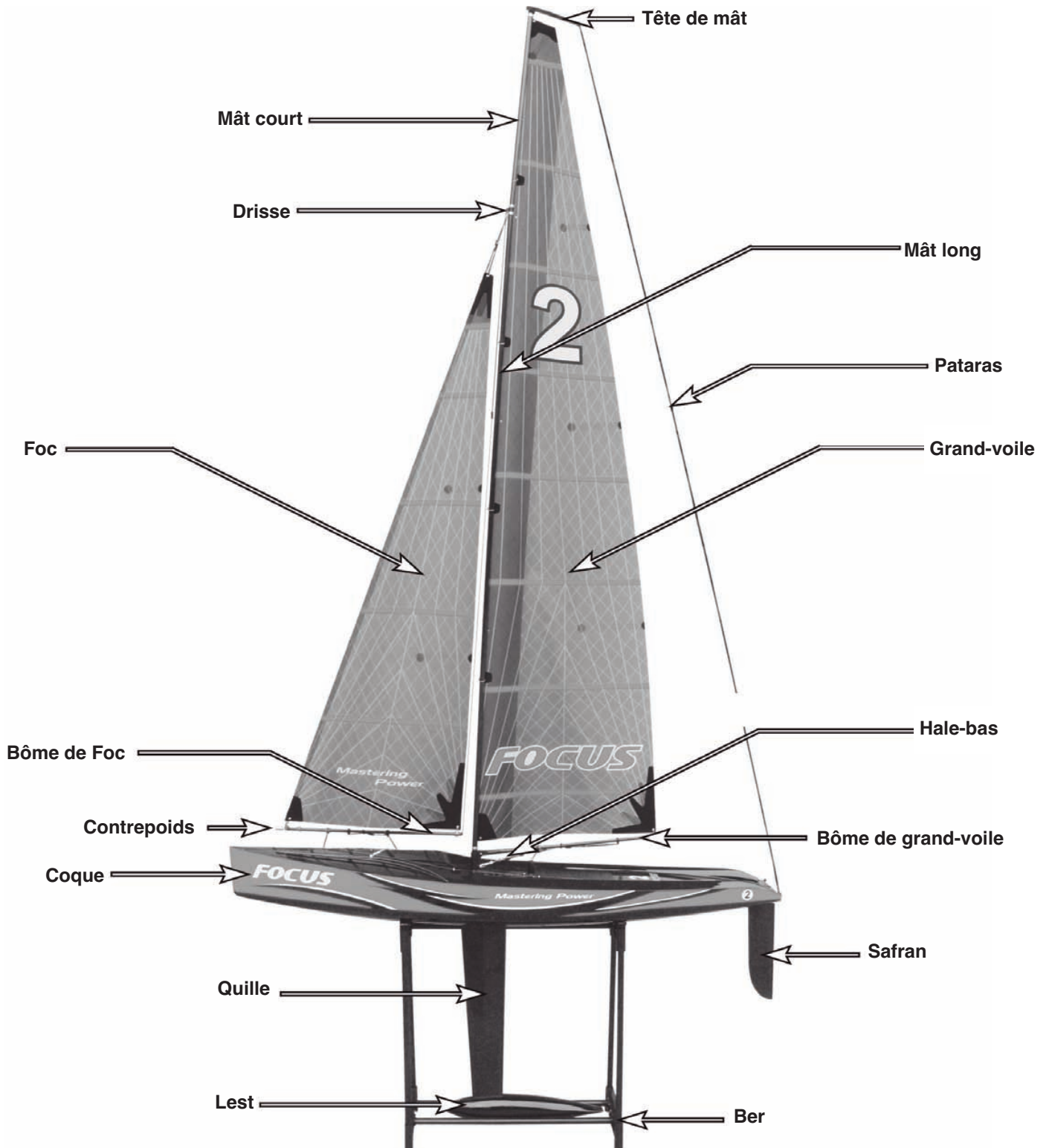

Assemblage du ber

- 1- Assemblez les jonctions du ber en plastique à l'aide de la visserie et de la clef Allen de 2,5mm.
- 2- Insérez les tubes dans les jonctions en suivant les photos 2 à 6.
- 3- Collez les protections sur les 2 surfaces supérieures du ber comme indiqué sur les photos 7 et 8. Ces protections protègent la coque des rayures durant l'assemblage et le stockage.

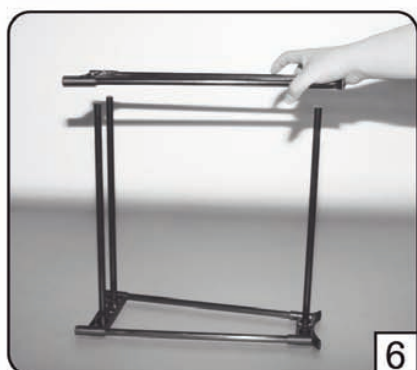
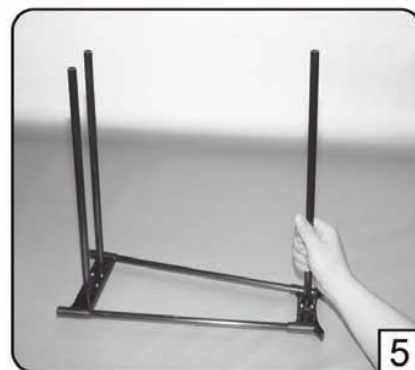
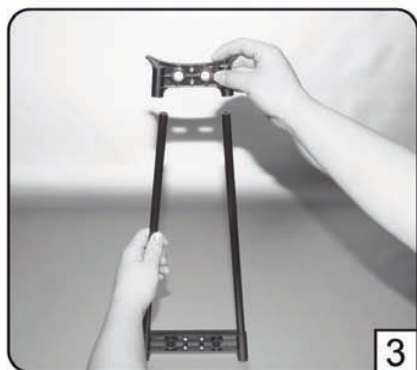
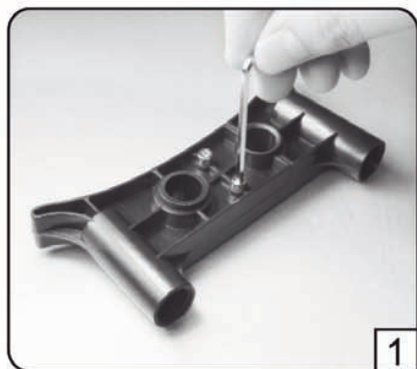

Installation de la quille et du safran

- 1- Fixez le lest à la quille à l'aide d'un écrou cylindrique M6 et d'un tournevis plat.
- 2- Placez le joint torique sur la quille comme indiqué sur la photo, puis insérez la quille dans la coque. Glissez le renfort métallique dans le support de quille sur le dessus de la coque, puis fixez la quille à l'aide d'un écrou cylindrique M6 et d'un tournevis plat.

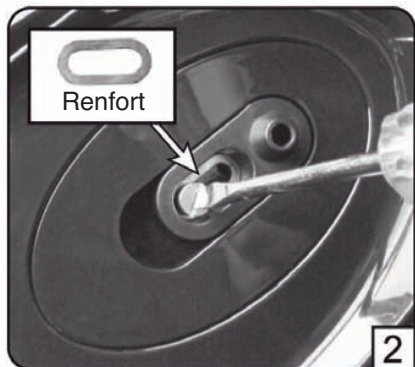
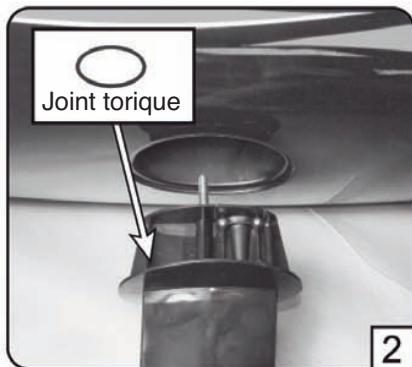
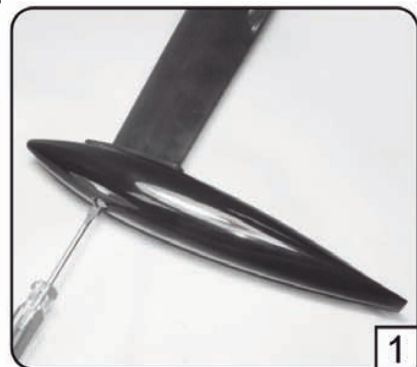

1- Insérez l'axe du safran au niveau de la poupe de la coque en respectant son orientation. Utilisez une clef Allen de 2,5mm pour fixer le palonnier à l'axe du safran. Assurez-vous que le safran pivote librement et que le jeu vertical n'exécède pas 0,5mm.

2- Glissez la tringlerie de commande du safran dans le connecteur situé sur le palonnier, assurez-vous que le servo est bien au neutre et que le safran est parfaitement aligné par rapport à la ligne centrale de la coque. Vous pouvez maintenant serrer la vis à l'aide d'une clef Allen de 2,5mm.

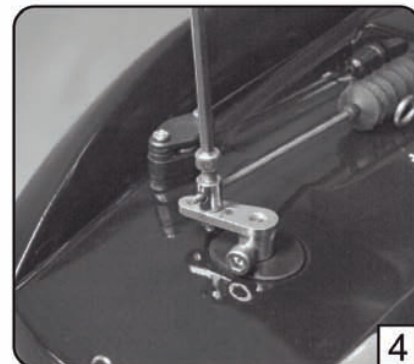
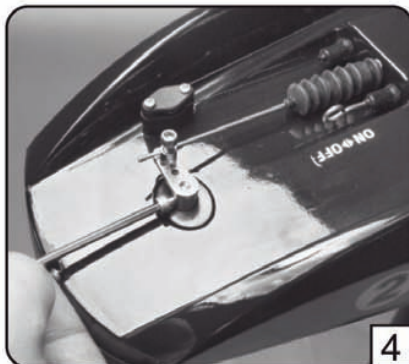
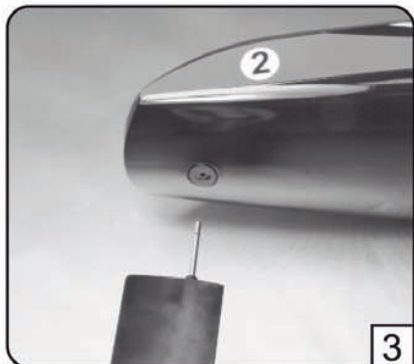

Gréement de la grand-voile

1- Glissez l'axe du pied de mât (la partie la plus longue) au travers du support de bôme, puis insérez le pied de mât dans son support sur le dessus de la coque (photo1, page 6).

2- Insérez le mât long sur le pied de mât (le côté le plus court) comme indiqué à la page 6 (photo 2).

3- Glissez 3 anneaux de fixation de grand-voile sur le mât long (photo 3), insérez la jonction dans le mât long et emboitez par dessus le mât court (photo 4).

4- Installez la tête de mât en carbone (photo 5).

5- Après avoir connecté le mât court et le mât long ensemble. Coupez un morceau de corde d'une longueur de 2300mm pour réaliser le Pataras. Nouez une extrémité de cette corde au trou arrière de la tête de mât, puis glissez la corde dans les 2 premiers trous du tendeur, insérez ensuite la corde dans l'anneau de pont situé au niveau de la poupe et enfin dans le 3ème trou du tendeur et effectuez un noeud (Schéma 7). réglez le tendeur afin de tendre légèrement le pataras.

6- Coupez un morceau de corde d'une longueur de 100mm, fixez l'oeillet supérieur de la grand-voile au 2ème trou de la tête de mât en laissant un écart de 6 à 10mm comme indiqué sur la photo 6.

7- Ajustez la position des anneaux silicone "SR" sur la bôme en suivant les valeurs indiquées sur le schéma ci-dessous.

8- Coupez un morceau de corde d'une longueur de 250mm, pour réaliser le Cunningham de la grand-voile. Nouez une des extrémité au trou supérieur A du support de bôme, glissez la corde dans l'oeillet inférieur de la grand-voile, puis ensuite dans le trou B du support de bôme, glissez la corde dans les 2 premiers trous du tendeur, puis dans le trou C du support de Hale-bas et enfin insérez la corde dans le dernier trou du tendeur et nouez-la. Réglez le tendeur pour que le guindant de la grand voile soit parfaitement tendu.

9- Connectez l'oeillet inférieur droit de la grand voile au crochet de bôme situé entre SR2 et SR3. Les anneaux SR2 et SR3 assurent le maintien en position du crochet sur la bôme. Vous pouvez ajuster la forme de la voile en faisant coulisser ces 2 anneaux. Agissez sur la biellette du hale-bas (photo 9) pour régler l'inclinaison de la bôme par rapport au mât. Après avoir effectué le réglage, serrez fermement le contre-écrou du hale-bas. La grand voile doit être correctement tendue mais sans excès.

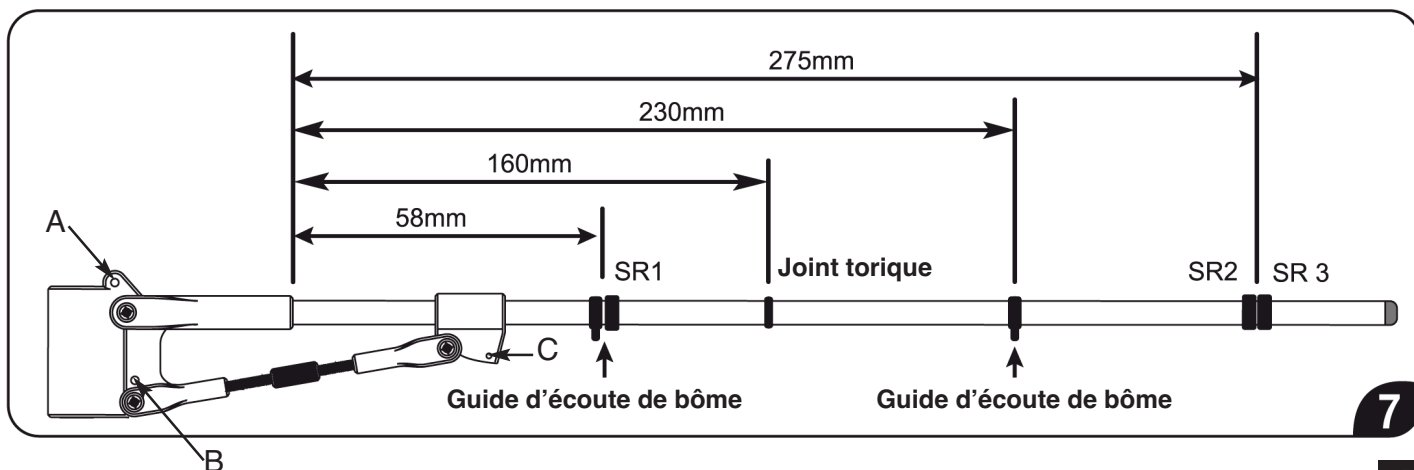

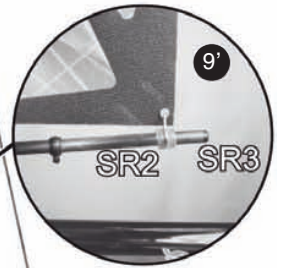
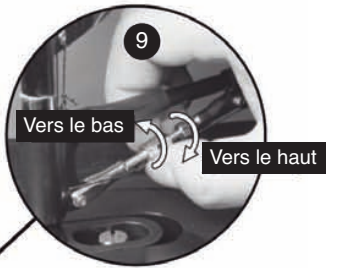
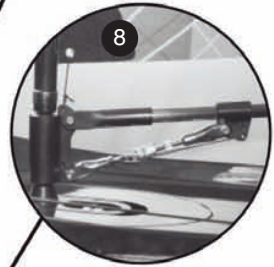
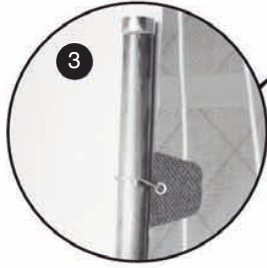
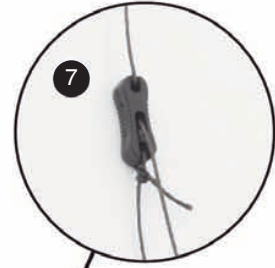
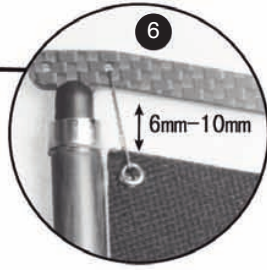
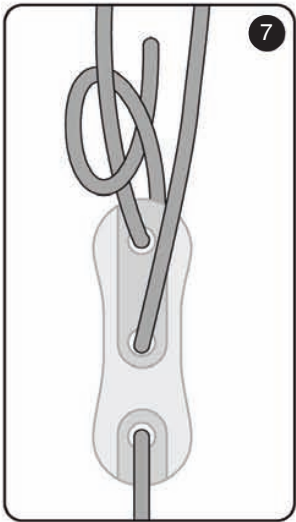

Gréement du foc

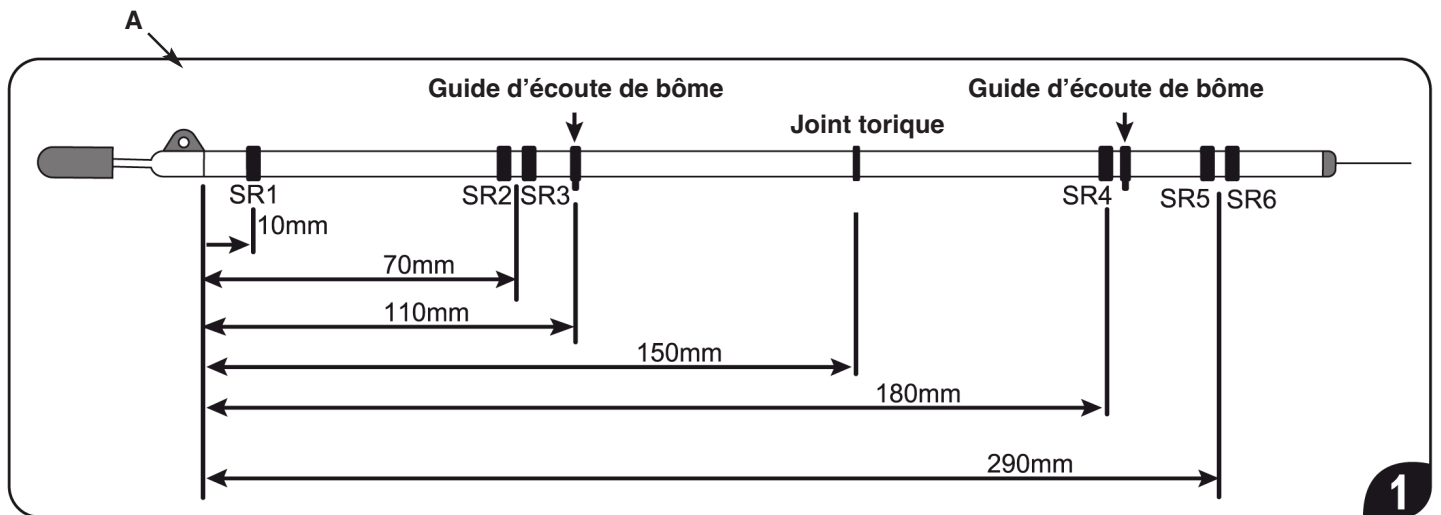

1- Placez les anneaux silicone "SR" sur la bôme de foc dans les positions indiquées sur le schéma ci-dessus.

2- Prenez la corde sortant au bas du guindant du foc et effectuez une boucle, glissez cette boucle autour de l'axe du contre-poids. Coupez un morceau de corde d'une longueur de 100mm, nouez une des extrémités de la corde à l'oeillet inférieur avant du foc, glissez la corde dans le trou A, tirez sur la corde pour que le foc se place entre 3 et 5mm au dessus de la bôme, puis nouez la corde à l'anneau SR1. Ajustez la position de l'anneau SR1 pour ajuster la distance entre le foc et sa bôme.

3- Connectez le crochet de bôme situé entre SR5 et SR6 à l'oeillet inférieur droit du foc, les 2 anneaux en silicone permettent d'éviter le glissement du crochet. Vous pouvez régler la forme de la voile en ajustant la position des anneaux.

4- Connectez le crochet (inclus dans le sachet d'accessoires) au point d'attache sur le mât indiqué à la page suivante. Glissez la corde du guindant de foc dans les 2 premiers trous d'un tendeur, puis glissez la corde dans la petite boucle du crochet, puis enfin dans le troisième trou du tendeur, avant d'effectuer le noeud de fixation veuillez vous assurer que le tendeur est au plus proche du crochet afin de faciliter les réglages.

5- Coupez un morceau de corde de 300mm de longueur pour réaliser la drisse, nouez une extrémité à l'oeillet supérieur du foc, glissez la corde dans les 2 premiers trous du tendeur, puis glissez cette corde dans la petite boucle du crochet et enfin insérez la corde dans le troisième trou du tendeur, avant d'effectuer le noeud de fixation veuillez vous assurer que le tendeur est au plus proche du crochet afin de faciliter les réglages.

6- Glissez la corde de la balancine dans les 2 premiers trous d'un tendeur, puis dans la petite boucle du crochet et enfin passez la corde dans le troisième trou du tendeur (photo 6 à la page suivante) puis effectuez le noeud final.

7- Coupez un morceau de corde d'une longueur de 250mm, nouez une des extrémités à la bôme de foc entre les anneaux SR2 et SR3. Passez la corde dans les anneaux de pont 1, 2 et 3, puis nouez une boucle autour de l'anneau de pont 4 (ce point d'attache est déjà converti en crochet). Cette méthode permet de changer rapidement les voiles sans devoir dérégler les positions des tendeurs. Maintenant vous pouvez procéder au réglage des trois tendeurs (drisse, guindant et balancine) afin de positionner la bôme de foc 25-30mm au dessus du pont. Puis ajustez la position des anneaux SR2 et SR3 afin d'éloigner l'arrière de la bôme de foc d'une distance de 5mm par rapport au mât (photo 7).

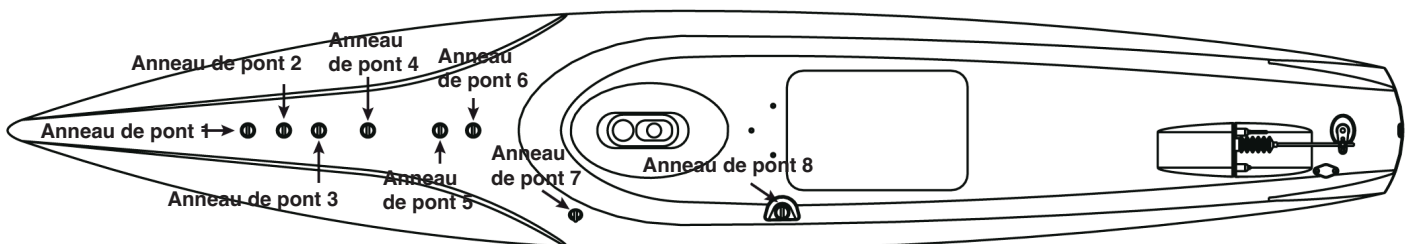

Point d'attache du crochet du guindant

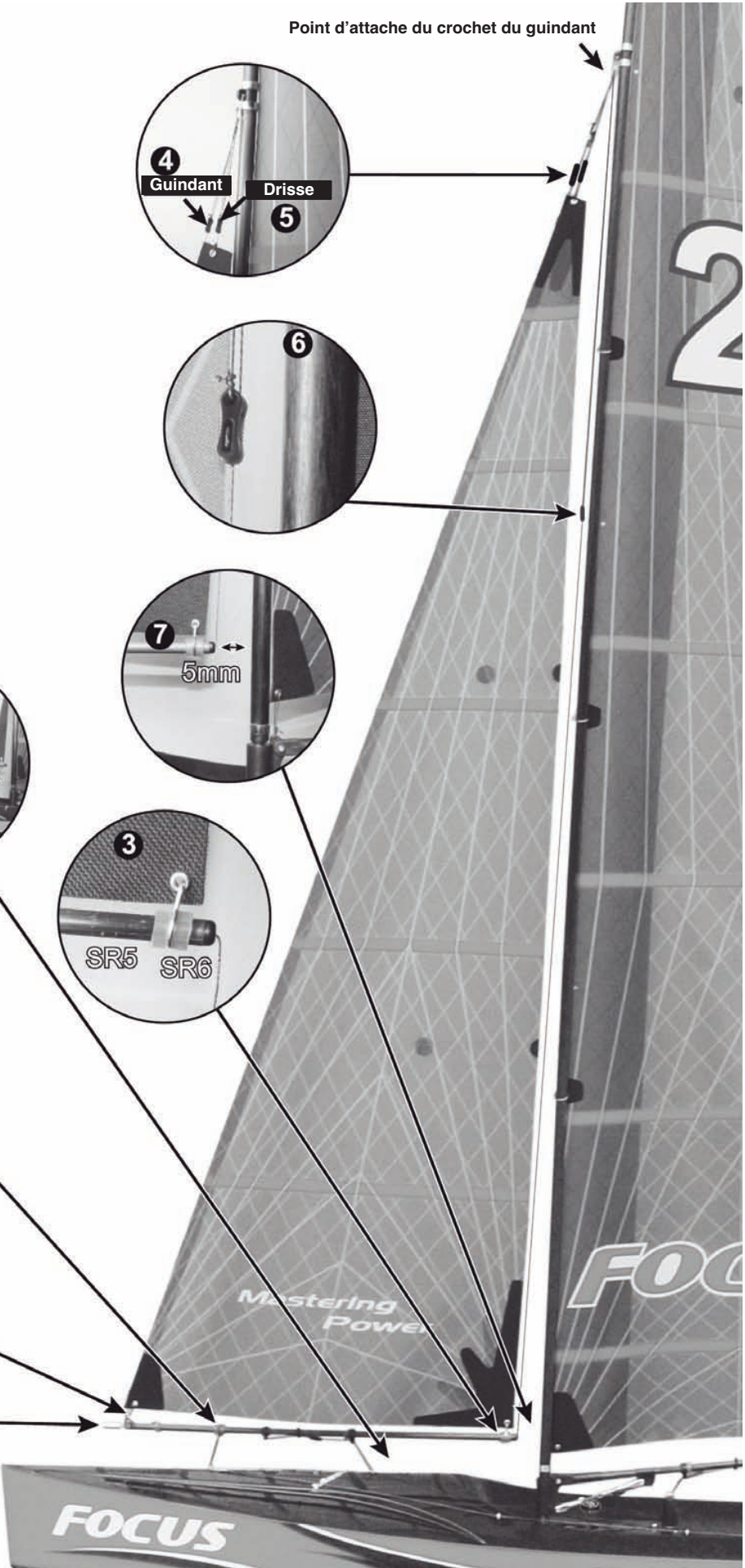
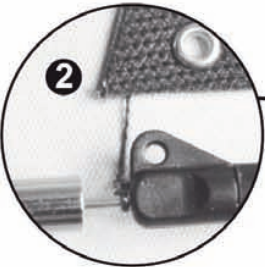
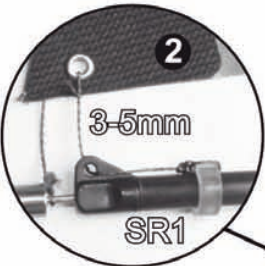
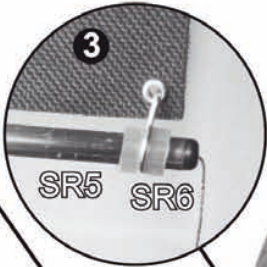
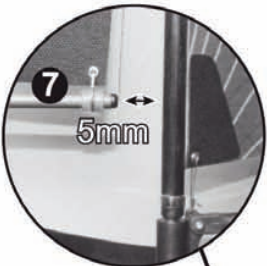
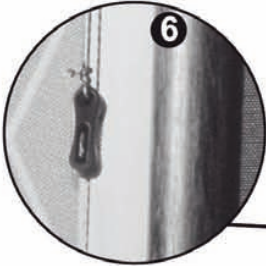
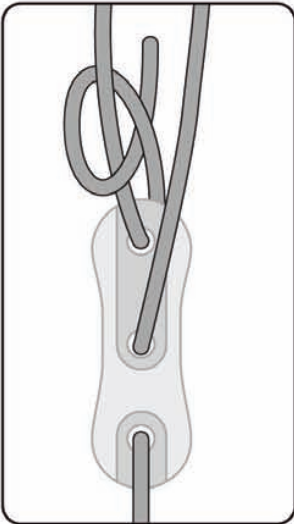

Réglage du mât et des voiles

1- Le support de mât coulissant est réglé par défaut dans la position de la photo. Cette position permet d'obtenir un recul de 40mm au niveau de la tête de mât par rapport à la verticale du mât quand le pataras et la drisse sont correctement tendus. Si votre support de mât n'est pas dans la position indiquée, veuillez desserrer l'écrou cylindrique à l'aide d'un tournevis plat et faire glisser support vers l'avant ou l'arrière suivant sa position initiale. Après plusieurs séances de navigation, vous trouverez le réglage optimal en fonction de la force du vent.

2- Ajustez la tension du pataras et de la drisse.

3- Réglez le tendeur présent au niveau du hale-bas et la bielle du hale-bas pour régler la tension de la grand-voile une fois que la position du mât est ajustée. Ajustez la position de l'anneau SR1 sur la bôme de foc et la drisse pour régler la tension du foc. Ne jamais tendre de manière excessive.

4- Généralement par vent fort, il faut reculer les anneaux SR2 et SR3 de la bôme de grand-voile et également reculer les anneaux SR5 et SR6 de la bôme de foc pour réduire le rayon des voiles. Par vent faible il faut avancer les anneaux sur les bômes afin d'augmenter le rayon des voiles. Au fil des navigations effectuées vous déterminerez le rayon optimal en fonction des conditions de vent rencontrées.

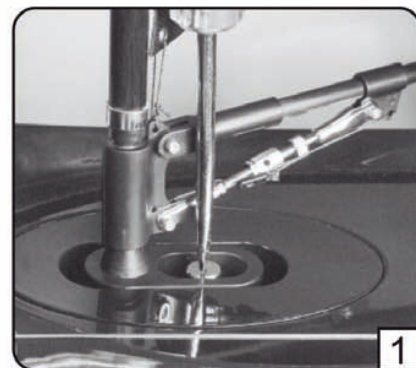
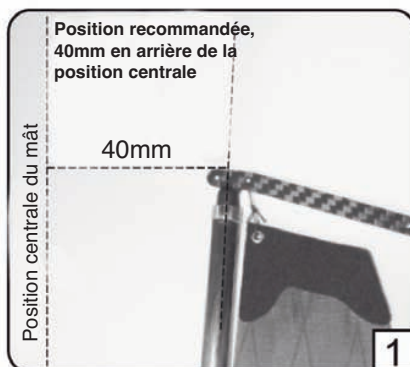
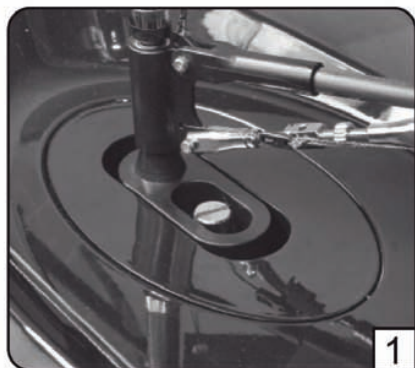

Installation du récepteur

1-Connexion du récepteur :

- Connecter le servo treuil à la voie des gaz de votre récepteur
- Connecter le servo du safran à la voie de direction de votre récepteur
- Connecter l'interrupteur au port batterie de votre récepteur

2-Insérez 4 piles AA (non-fournies) dans le porte piles et fixez-le sur la platine radio à l'aide de l'élastique inclus. Connectez le porte piles à l'interrupteur On/Off.

3-Vérifiez sur votre émetteur que les commandes et les trims sont bien au neutre. Mettez votre émetteur sous tension, puis le récepteur en poussant sa tige de commande vers l'intérieur de la coque.

Remarque : lors de cette étape, veuillez contrôler la direction des commandes, placez vous face à la poupe du bateau et actionnez la commande de direction de votre émetteur vers la droite, le safran s'oriente vers la droite et quand vous actionnez la commande vers la gauche, le safran s'oriente vers la gauche. Quand la commande des gaz est baissée, les écoutes sont tirées par le servo treuil, quand la commande des gaz est poussée vers le haut, les écoutes sont relâchées. Si les commandes sont inversées, veuillez consulter le manuel de votre émetteur afin de corriger leurs directions.

4-Utilisez le trim de la voie de direction de votre émetteur pour centrer le safran en regardant la coque depuis l'arrière, si vous ne parvenez pas à effectuer un centrage correct, utilisez une clé Allen pour ajuster la position du connecteur du palonnier de safran sur sa tringlerie manuellement.

Installation de l'écoute de la grand-voile

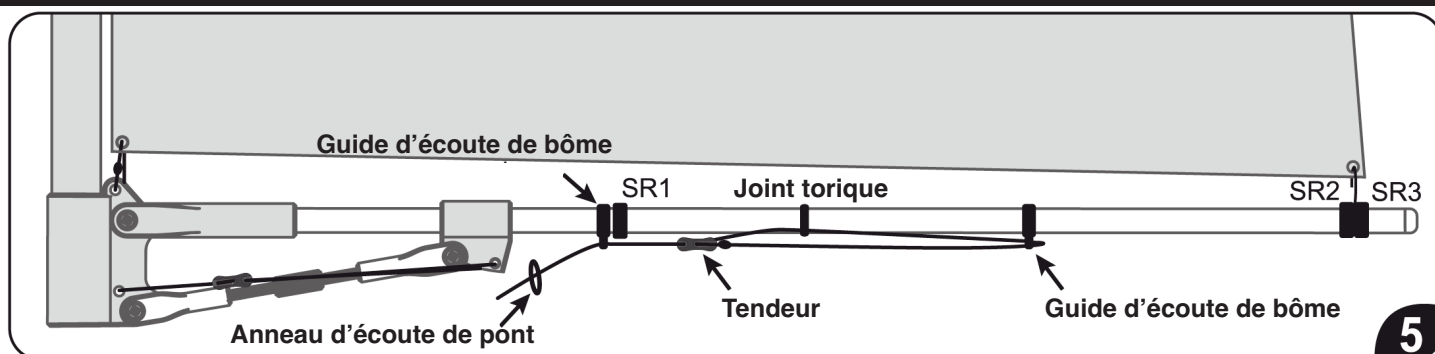

L'installation de l'écoute doit s'effectuer avec le treuil en position bordée. Coupez un morceau de corde d'une longueur de 650mm, nouez une extrémité au crochet comme sur la photo 5 (page suivante). Glissez l'autre extrémité dans l'anneau de pont 8 et dans l'anneau d'écoute de pont photo 5' (page suivante), glissez ensuite la corde dans le premier guide d'écoute de bôme, puis dans les 2 premiers trous d'un tendeur, puis dans le joint torique et ensuite dans le deuxième guide d'écoute de bôme et enfin dans le troisième trou du tendeur. Avant d'effectuer le noeud final, veuillez vous assurer que le tendeur est relativement proche du premier guide d'écoute de bôme, afin de faciliter les réglages.

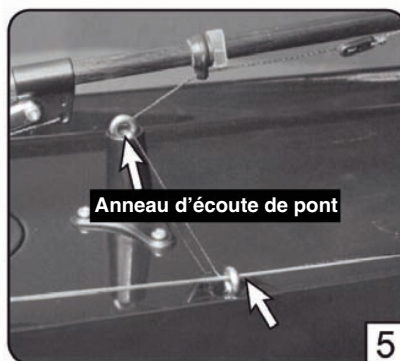
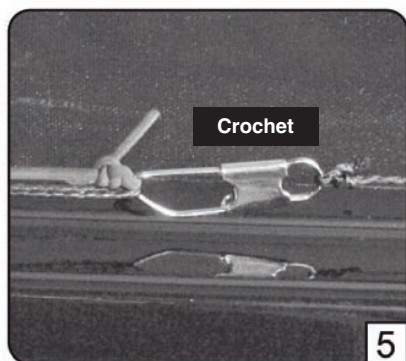

Installation de l'écoute du foc

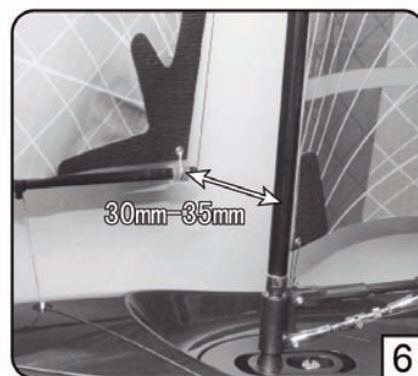
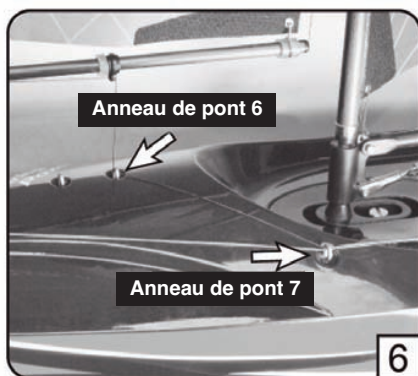
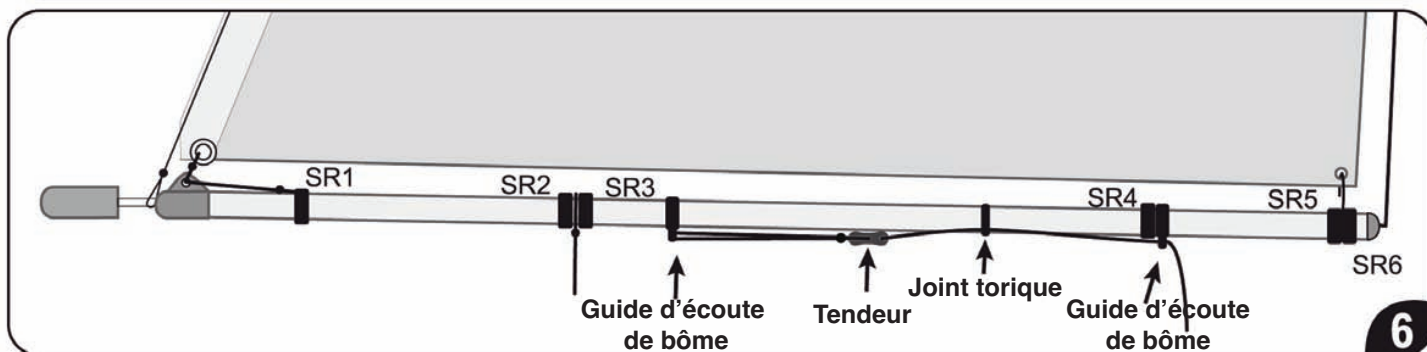

L'installation de l'écoute doit s'effectuer avec le treuil en position bordée. Coupez un morceau de corde d'une longueur de 700mm, nouez une extrémité au crochet comme sur la photo 5. Glissez l'autre extrémité dans les anneaux de pont 8, 7 et 6, glissez ensuite la corde dans le premier guide d'écoute de bôme situé entre SR4 et SR5, puis dans le joint torique, puis dans les 2 premiers trous d'un tendeur et ensuite dans le deuxième guide d'écoute de bôme et enfin dans le troisième trou du tendeur. Avant d'effectuer le noeud final, veuillez vous assurer que le tendeur est relativement proche du deuxième guide d'écoute de bôme, afin de faciliter les réglages. Réglez le tendeur afin d'obtenir une ouverture de bôme de foc entre 30 et 35mm comme indiqué sur la photo ci-dessus.

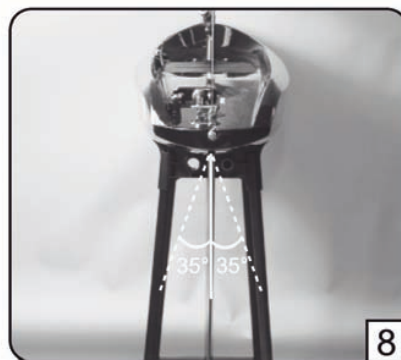
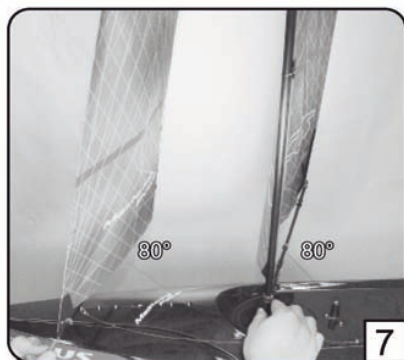

Par défaut, les bômes doivent pivoter de 80° par rapport à la ligne centrale de la coque quand la commande est en position choquée (manche en haut). Le safran doit pivoter de 35° dans chaque direction.

Il ne vous reste plus qu'à fixer la trappe adhésive sur le pont et vous pourrez débiter la navigation.

Utilisation du Focus II

Un voilier ne réagit pas comme un bateau à moteur, son fonctionnement dépend en permanence des mouvements de l'eau, de la force et de l'orientation du vent, ce qui entraîne un ajustement constant des voiles et du gouvernail afin d'obtenir la plus grande efficacité de fonctionnement. L'expérience est indispensable et il est fortement recommandé de tenir compte des indications des schémas ci-dessous avant de commencer à faire naviguer le voilier.

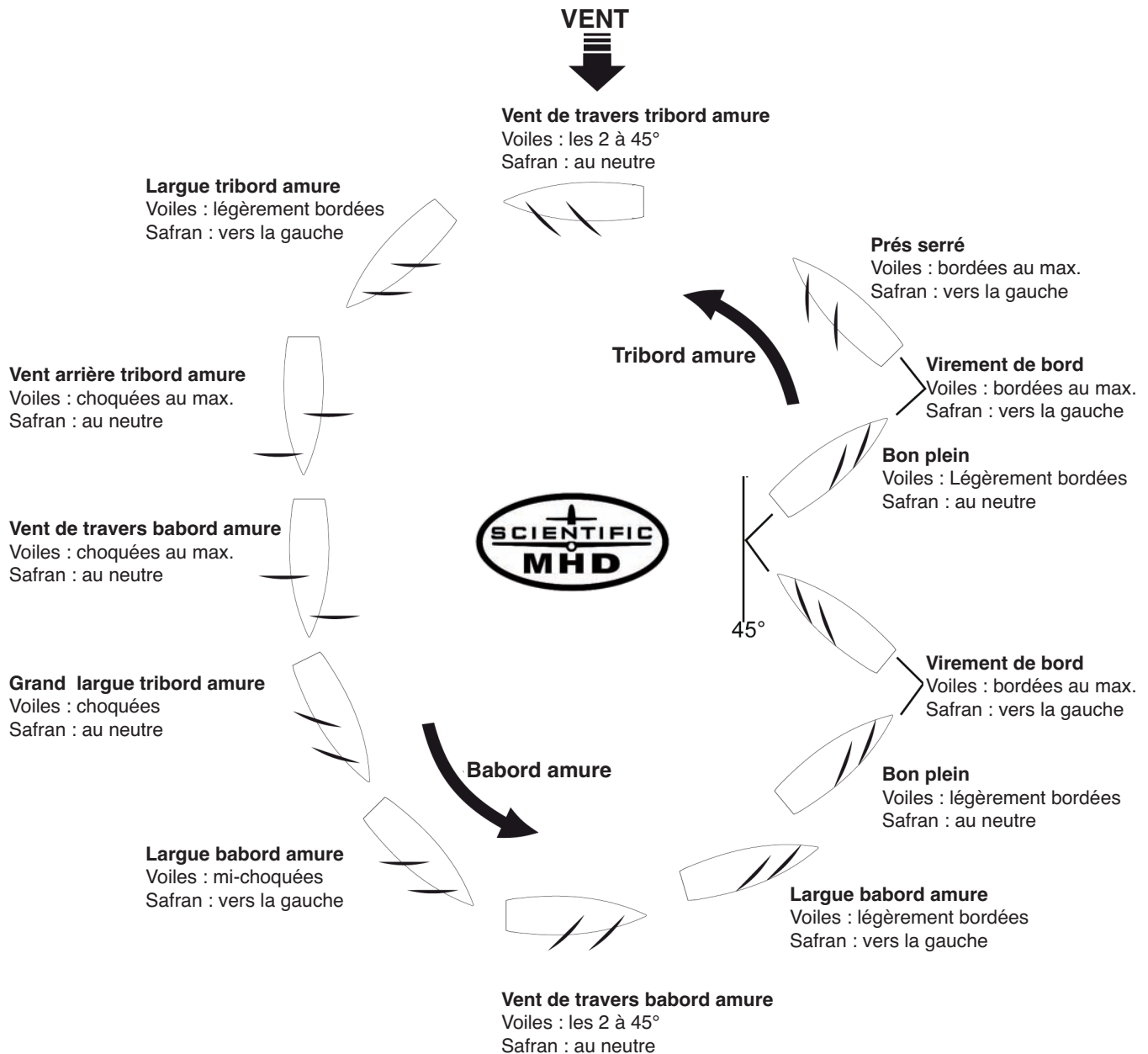

Maintenance

-Les bagues du safran doivent être nettoyées à l'eau claire et lubrifiées après chaque utilisation en eau salée.

-Nettoyez entièrement le bateau et le gréement après chaque utilisation en eau salée.

-Toujours ouvrir la trappe de la coque après chaque journée d'utilisation pour aérer la coque. Ne jamais ranger la coque avec de la condensation ou de l'humidité à l'intérieur, risque d'endommagement des composants électroniques par corrosion et formation de moisissure.

-Contrôler très régulièrement l'état des cordages du gréement.

-Les voiles sont à manipuler et ranger avec soin, ne les laissez pas battre au vent quand le voilier est inutilisé.

-Toujours ranger votre bateau sur son ber.

Garantie

Ce voilier est garanti contre les défauts de fabrication pendant 12 mois à partir de la date d'achat. La facture faisant office de bon de garantie devra accompagner le matériel en cas de retour au service après vente, devra être également joint l'emballage d'origine portant l'autocollant Scientific MHD. Seul le service après vente agréé par Joysway est habilité à réparer le matériel sous garantie ou pas. Les mauvaises utilisations ou les utilisations non conformes aux instructions ci-dessus annulent automatiquement la garantie. N'étant pas en mesure de contrôler l'utilisation faite du matériel, Joysway et ses distributeurs ne peuvent en aucun cas être tenus pour responsables de dégâts causés à d'autres équipements ou d'éventuelles blessures. La garantie est annulée si le matériel a été modifié ou réparé par une personne ou un service non-habité. En cas de retour au service après-vente, il est recommandé de joindre une lettre décrivant les symptômes de panne.

Suivez-nous

Retrouvez nos actualités et dernières nouveautés sur notre page Facebook :

<https://www.facebook.com/scientificmhd59>

Et sur notre chaîne Youtube.



Pièces détachées

Référence	Désignation
881201	Voiles standard imprimées pour Focus II
881202	Anneaux de grand voile pour Focus II (10 pièces)
881203	Anneaux métalliques de voiles (10 pièces)
881204	Fil de gréement diamètre 0.6mm longueur 10m
881205	Mât, bômes et accessoires (sans les voiles)
881206	Mât et tête de mât pour Focus II
881207	Tête de mât en carbone
881208	Bôme de foc et de grand voile pour Focus II
881209	Contrepoids de bôme de foc avec axe (4 pièces)
881210	Tendeur de voile (10 pièces)
881211	Durite silicone longueur 10cm et joints toriques (4 pièces)
881212	Corde élastique longueur 2m
881213	Poulie de gréement pour Focus II (2 pièces)
881214	Tringlerie pour Focus II (2 pièces)
881215	Interrupteur et tige de commande pour Focus II
881216	Coque peinte avec décoration Focus II
881217	Palonnier de safran en aluminium
881218	Support de servo en plastique avec visserie
881219	Supports de quille et de mât pour Focus II
881220	Visserie de fixation de quille pour Focus II (2 pièces)
881221	Quille avec visserie pour Focus II
881222	Safran pour Focus II
881223	Lest de quille pour Focus II
881224	Trappe de pont adhésive pour Focus II (4 pièces)
881225	Crochet de bôme (10 pièces)
881226	Servo-treuil
881227	Soufflet d'étanchéité (4 pièces)
881228	Clips de fixation de gréement (10 pièces)
881229	Anneaux métalliques (10 pièces)
881230	Guide de bôme de grand voile pour Focus II
880514	Servo de direction 9g à pignons métalliques
880532	Pitons de pont (10 pièces)
880536	Butée caoutchouc (4 pièces)
880552	Compartiment radio
880623	Protection de cordage (5 pièces)
990202	Ber pour voilier
Z01002	Radio MHD2S + récepteur 2,4ghz
Z010042	Radio MHD4S + récepteur 2,4ghz

Toute reproduction (photocopie simple ou plagia) de la notice pour des bateaux Joysway non vendus par la société Scientific MHD est interdite et pourra faire l'objet de poursuites.



B.P.37 - 59581 - MARLY CEDEX